

# HUROM

[www.hurom-europe.com](http://www.hurom-europe.com)

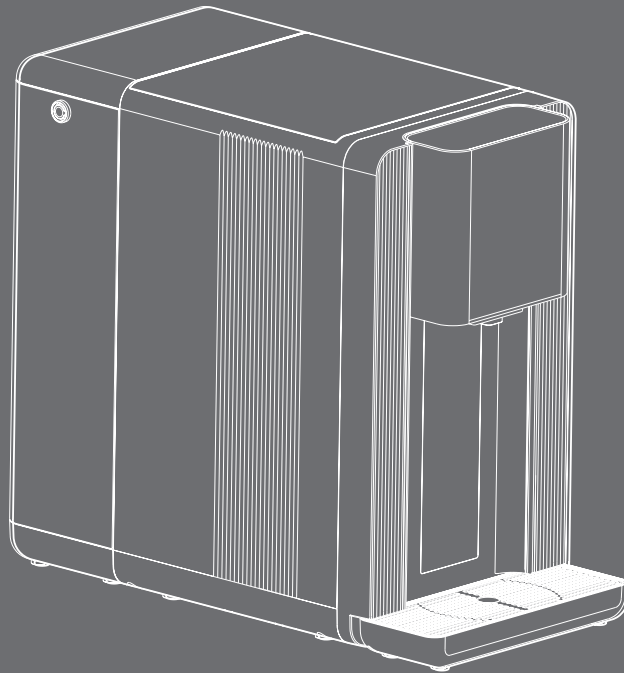

## Water purifier

### **WP-A01 Series** Instruction Manual

Household use, warranty card enclosed

---

- 01 Make sure to read the Precautions for Safe Use for accurate use of the product.
- 02 After reading it, please keep it in a place where people who use the product can access it anytime.
- 03 This product can only be used in regions that use 220-230V and 50hz and, if it is used in other regions, no after-sales service can be requested.
- 04 The specifications of this product are subject to change without notice for quality improvement.

# Product description

## Product parts

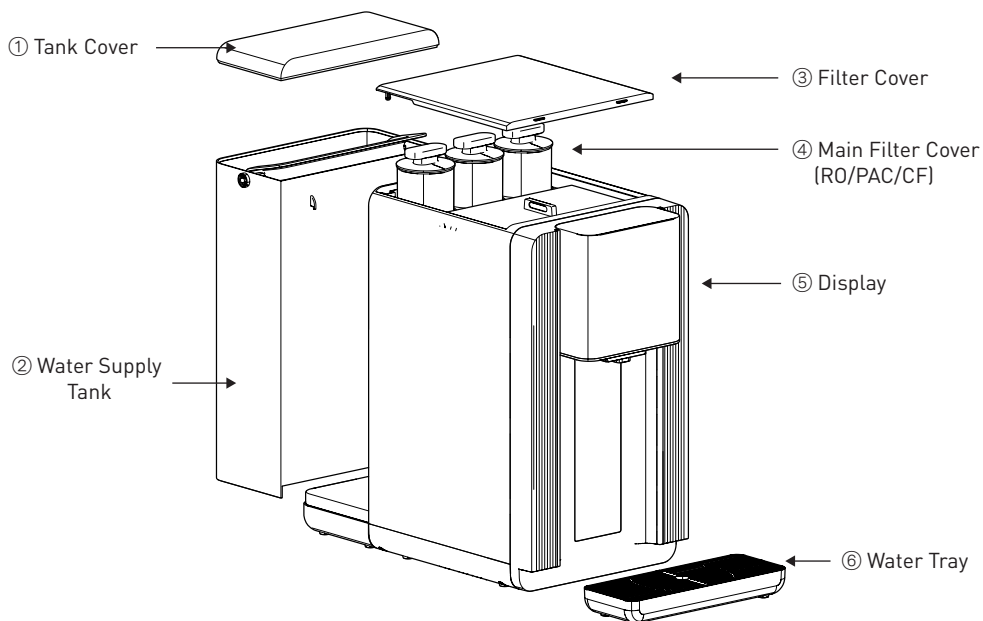

	Deutsche	français
①	Behälterabdeckung	Couvercle du réservoir
②	Wasservorratsbehälter	Réservoir de distribution d'eau
③	Filterabdeckung	Couvercle du filtre
④	Hauptfilterabdeckung (RO/PAC/CF)	Couvercle du filtre principal (RO/PAC/CF)
⑤	Display	Écran
⑥	Wasserbehälter	Bac de récupération d'eau

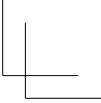
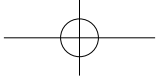

Thank you for choosing our product.  
Please read this manual carefully before use to ensure proper and safe operation.

---

# CONTENTS

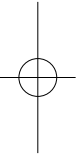
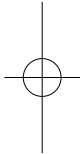
- 
- 
- 04 Safety Precautions
  - 05 Before First Use
  - 06 Product Features
  - 07 Operating Instructions
  - 09 Cleaning & Maintenance
  - 10 Filter Information & Replacement Guide
  - 11 After-Sales Support & Troubleshooting
  - 13 Harmful Substance Restrictions
  - 14 Product Specifications / Warranty

# Safety Precautions

 **Danger** Failure to comply with the label instructions may result in considerable injury or damage to the product.

 **Warning** Failure to comply with the label instructions may result in serious injury or death.

 **Caution** This symbol is to draw attention to matters and controls that may cause danger.

## Danger

- Do not immerse the main body or power plug in water or any other liquid.
- Do not place or use the product on materials that are easily flammable. (This may cause a fire.)
- Do not use or store flammable gases or combustible substances near the product. (This may cause a fire.)
- Always use the product with a properly grounded, dedicated outlet.
- Do not plug multiple electrical appliances into a single power strip or outlet. Use a dedicated outlet only.
- Do not plug in or unplug the power plug with wet hands.
- Do not arbitrarily modify the power plug or the product.
- Do not use the product in a temperature environment outside the range specified in the product specifications.
- Do not use the product with a voltage or frequency different from what is specified in the product specifications.
- Do not use the product on an inclined surface.
- Do not turn the product upside down during use or when moving it.

## Warning

- Do not place the product body or power cord on a slippery, hot and humid table or one of its edges.
- Keep out of reach of children. (There is a risk of physical injury and product damage.)
- Do not use the appliance alone if you are unfamiliar with its operation. (Children, individuals experiencing physical or mental discomfort, or those lacking experience and knowledge must use it only under the supervision of a guardian.)
- Do not store or use the product in direct sunlight or near heat sources. (This may cause fire, deformation, discoloration, or other hazards.)
- Do not plug or detach the power cord with wet hands.
- Unplug by holding the plug—never pull the cord.
- Clean the water outlet regularly and do not block it.
- Do not move the product while it is in use.

## Caution

- If the product will not be used for an extended period, empty the water tank before storage.
- Do not clean the product using methods other than those specified in the manual.
- Do not place the product body or power cord on a slippery, hot and humid table or one of its edges.
- Keep out of reach of children. (There is a risk of physical injury and product damage.)
- Do not use the appliance alone if you are unfamiliar with its operation. (Children, individuals experiencing physical or mental discomfort, or those lacking experience and knowledge must use it only under the supervision of a guardian.)
- Do not store or use the product in direct sunlight or near heat sources. (This may cause fire, deformation, discoloration, or other hazards.)
- Keep the power cord in a location where it cannot be damaged by pets or pests.
- If the product has not been used for a long time, discard a certain amount of water before using it again.
- Children should be supervised to ensure that they do not play with the appliance.
- If the supply cord is damaged, it must be replaced by the manufacturer, its service agent or similarly qualified persons in order to avoid a hazard.
- The appliance surface may remain hot for some time after use.
- When positioning the appliance, ensure the supply cord is not trapped or damaged.
- Do not locate multiple portable socket-outlets or portable power supplies at the rear of the appliance.
- Do not operate the UV-C emitter when it is removed from the appliance enclosure.
- Appliance contains a UV-C emitter.
- Unintended use of the appliance or damage to the housing may result in the escape of dangerous UV-C radiation. UV-C radiation may, even in little doses, cause harm to the eyes and skin.
- Appliances that are obviously damaged must not be operated.
- Replacing the UV-C lamp is not allowed.
- The appliance is to be supplied through a residual current device (RCD) having a rated residual operating current not exceeding 30 mA.

This product is for household use only. Use in commercial settings or improper handling may void warranty coverage.

# Before First Use

## Initial Setup

1. Remove all the packaging, labels and accessories inside and outside before using.
2. Boil and drain water for 2 to 3 times and completely wipe any water off the product with a dry cloth.
3. Unplug the power cord from the outlet and then wipe the external parts with a wet cloth.

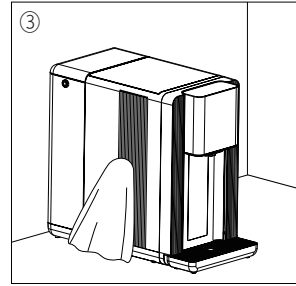
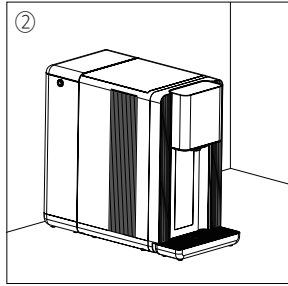
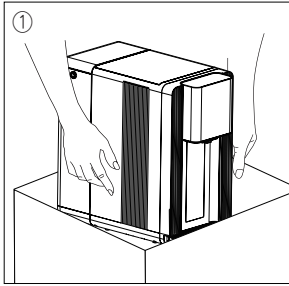

## Product installation

1. Plug the power cord into a grounded outlet rated 15A or higher. Avoid power strips.
2. Attach the water tray to the appliance.
3. Fill water up to MAX in the water supply tank and then press [Wash] to perform cleaning.
  - Perform [Wash] when replacing a filter or on a regular basis.
4. After cleaning, empty the water supply tank and fill it up with new water before use.

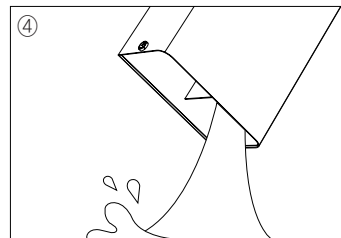
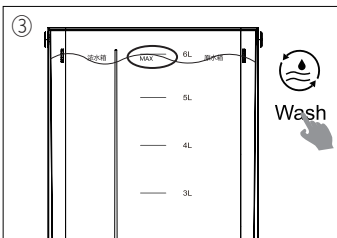
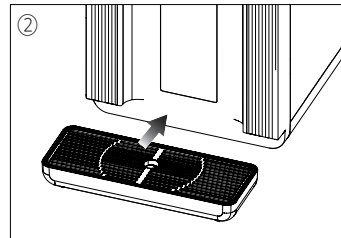
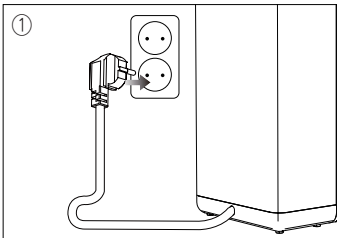

# Product Features

## Display Interface



Indicates the operating status of the purification system. The light turns on when purification is in progress or when cleaning the filter.

The light turns on when there is no water in the supply tank. When this LED is on, detach the tank and remove the waste water.

Indicates absence of water in the internal water purification tank.

Check the management guideline in the instruction manual.

Purify Fresh Water No Water Error

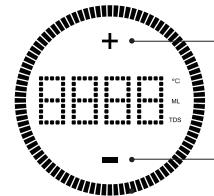

You can set the water temperature or volume using the + and - buttons.

\*TDS

Total Dissolved Solids Refers to the total amount of dissolved substances, such as salts, minerals, and metals, in water, typically measured in mg/L

## Interface description and control

Item	Explanation of features
START/STOP	Press the button to dispense a preset amount of water at a specified temperature and volume, and the dispensing can be stopped by pressing the button.
150ml/300ml	Press the button to be able to select 150ml or 300ml as the preset dispensing amount.
500ml/1000ml	Press the button to be able to select 500ml or 1,000ml as the preset dispensing amount.
Cool	Press the button to be able to dispense cold water at a temperature of 15°C or below. - Cold water is dispensed at minimum 6°C depending on the temperature of the surroundings and the temperature of the water being supplied.
40-60°C	Press the button to be able to dispense lukewarm water at a temperature between 40-60°C. - Press + - button in the center of the display to be able to control the temperature in 1°C steps.
61-95°C	Press the button to be able to dispense hot water at a temperature between 61-95°C. - Press + - button in the center of the display to be able to control the temperature in 1°C steps.
Wash	Press and hold the button for 3 seconds to be able to clean a product's internal parts such as the hose and water tank. - Make sure to press the button to perform cleaning when using it for the first time, when replacing a filter, or when a product is not used and simply kept in storage for a long time.
Lock	Press the button to be able to dispense hot water. - When a child or an elderly handles hot water, it is recommended that an experienced person provides assistance for safety.
Reset	Press the button to be able to reset PAC/RO/CF filter lifespan counters. - When replacing a filter, press the button to initialize and then perform [Wash] to clean.
Standby mode	If inactive for 60 seconds, the display dims to standby mode.

# Operating Instructions

## [Purified Water] Dispensing Water

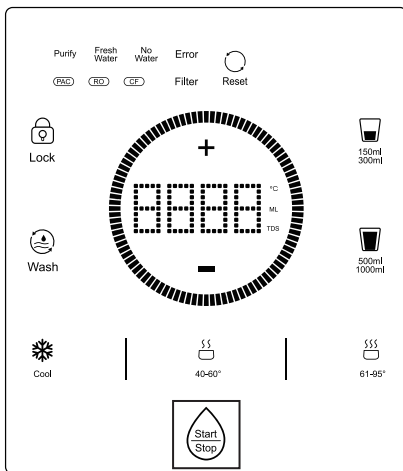

- Press [START-STOP] to be able to dispense water into an internal purified water tank.

## [lukewarm water 40-60°C] Dispensing Water

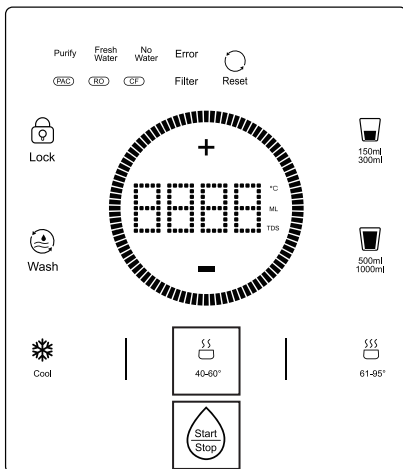

- Press [40-60°C] to set lukewarm water and the set temperature is shown on the display.
- If you wish to change the set temperature, press [ + - ] above and below the temperature display to be able to adjust the temperature in 1°C steps.
- This mode sets a temperature in the range between 40-60°C, and the set temperature is saved.
- After setting the temperature, press [START-STOP] to dispense water.

# Operating Instructions

## [Hot Water 61-95°C] Dispensing Water

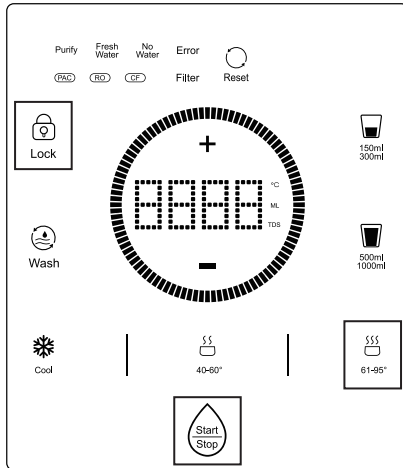

- When pressing [Lock] and then [61-95°C], hot water is selected and the set temperature is shown on the display.
- If you wish to change the set temperature, press [+ -] above and below the temperature display to be able to adjust the temperature in 1°C steps.
- This mode sets a temperature in the range between 61-95°C, and the set temperature is saved.
- After setting the temperature, press [START-STOP] to dispense water.
- Once a certain amount of time passes after dispensing, [Lock] becomes activated again.

\* Be careful for a potential burn when using hot water.

## Water flow adjustment

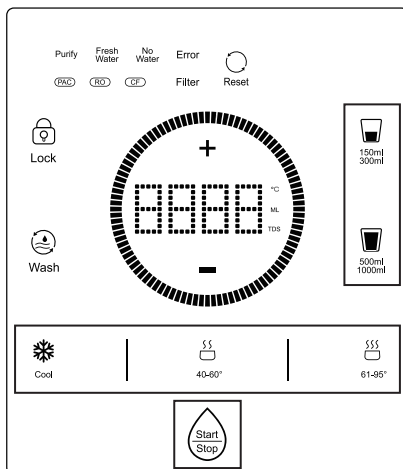

- The dispensing amount can be set in 4 steps  
- 150/300/500/1,000ml.
- Press either [150ml-300ml] or [500ml-1000ml] and, from each of the 2 selections, press [+ -] to set the dispensing amount.
- After selecting the dispensing amount, a mode is chosen depending on the desired temperature and dispensing proceeds.

# Cleaning & Maintenance

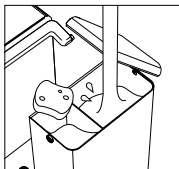

## Water Supply Tank

- Water supply tank can be cleaned with water. Detach it from the body and use lukewarm water and a soft dishwashing sponge for gentle cleansing.  
(Cleaning at a temperature of 80°C or higher may cause a deformation of parts.)
- \* Since calcium deposits in tap water may settle inside a water supply tank, it is recommended to clean it on a regular basis by mixing citric acid or vinegar with water at a proper ratio.

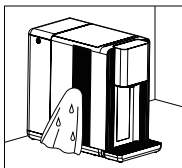

## Body

- Use a slightly wet gauze to gently wipe the surfaces of the body.
- \* Since the body cannot be cleaned with water, do not soak it in water or spray water on it.

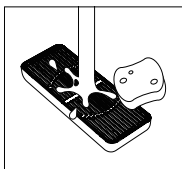

## Water Tray

- Water tray can be cleaned with water. Detach it from the body and use lukewarm water and a soft dishwashing sponge for gentle cleansing.
- \* Cleaning at a temperature of 80°C or higher or with a coarse brush may cause a deformation of the product.

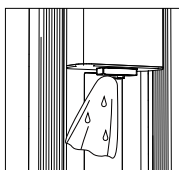

## Dispensing Nozzle (Cock)

- Use a slightly wet gauze to gently wipe the surfaces of a cock.

## Operation guide



**Wash**

- Long press for 3 seconds to automatically rinse and drain



**Reset**

- Filter element life reset



- Filter element life indicator

**Purify**

- Fresh water purifying

**Fresh Water**

- Water tank is short of water, please change the water

**No Water**

- Constant light indicates that the clean water tank is short of water

## Daily Maintenance

Internal drain:

Press and hold the "Reset" and "Wash" buttons at the same time for 3 seconds to drain

- 1) When the machine has been continuously used for more than 1 week
- 2) Stop using for more than 3 days
- 3) When there is sediment inside of the water tank

Filter flush:

Press and hold "Wash" to flush the filter element and drain the pipeline (about 6 minutes to complete)

- 1) When using for the first time
- 2) After replacing the new filter element In the case of long-term use without smart washing, it is normal to have a small amount of sediment (scale) inside.

# Filter Information & Replacement Guide

## Characteristics of filters

Type	Filter type	Features	Recommended life	Filter replacement alert
PAC	Folding PP cotton activated carbon rod composite filter	It filters out impurities such as residual soil, sand, and suspended matter in the water, and absorbs the color and odor of foreign substances.	6 months (100h continuous)	(PAC) (RO) (CF)  A filter's remaining life can be checked by colors of the display LED.  White: A filter in a normal state Orange: 80% life expectancy reached for the filter Red: 100% life expectancy reached for the filter
CF	Rear composite carbon rod	Enhances taste, removes residual particles		
RO	Reverse osmosis filter element	Removes heavy metals and particles to 0.0001 $\mu$ m	1 year (200h continuous)	

## How to Replace Filters

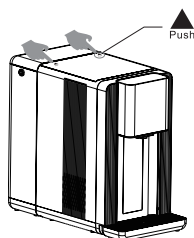

1. Unplug the power cord, press ▲ of the filter cover to detach it.

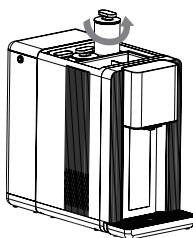

2. Turn the filter to be replaced in a counterclockwise direction to detach it.

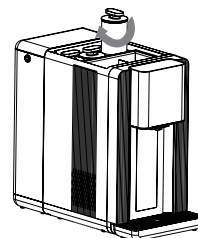

3. Turn the new filter in a clockwise direction, assemble it in the correct position, and then assemble the filter cover.

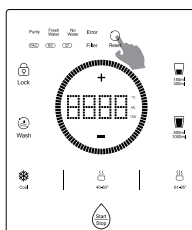

4. Supply power to a product, press [Reset] for 3 seconds to select the replacement filter. Then, press [Reset] again or 3 seconds to initialize the filter's life.

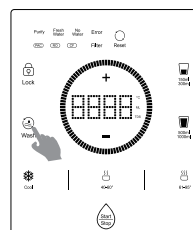

5. Press [Wash] to clean the filter.

A genuine filter should be used to ensure stability of drinking water and durability of the product.

# After-Sales Support & Troubleshooting

Check the following before requesting for repair.

## After-Sales Support

- In case of a malfunction of or damage to a product, check the product information and then apply for after-sales support through the customer center for repair.
- The model name and product number are located at the bottom of the product.
- Warranty services are provided only for product defects and damages caused in the process of correct usage.
- For purchase of parts and after-sales support inquiries, please contact Hurom Customer Center (+49 172 776 4869).
- If your product's warranty period has expired and you wish to purchase parts, please call Hurom Customer Center (+49 172 776 4869).

## The following cases are excluded from the scope of free repair.

- In case of having lost the product warranty card and/or receipt of purchase  
 In case of a malfunction caused by failing to follow the instruction manual
- A. A malfunction or damage caused by incorrect usage, storage and/or repair
  - B. In case of a malfunction caused by a repair performed at a place other than one of our service centers or branch stores
  - C. In case of a product malfunction caused by a natural disaster

## Matters to check if malfunction occurs

Problems	Checklist	Troubleshooting
The water has a bad taste.	<ul style="list-style-type: none"> <li>- Was the product left idle for a long time?</li> <li>- Do you need to replace the filters?</li> <li>- Has hot water not been used for a long time?</li> </ul>	<ul style="list-style-type: none"> <li>- Empty the supply tank and purify tank and then clean them.</li> <li>- Replace the filter with a genuine Hurom filter.</li> <li>- Dispense over 2L of hot water.</li> </ul>
There is floating matter in the dispensed water.	<ul style="list-style-type: none"> <li>- Has the filter replacement cycle passed?</li> </ul>	<ul style="list-style-type: none"> <li>- Replace the filter with a genuine Hurom filter.</li> </ul>
It fails to dispense water.	<ul style="list-style-type: none"> <li>- Is the tap water supplied properly?</li> <li>- Is [Lock] deactivated when using hot water?</li> </ul>	<ul style="list-style-type: none"> <li>- Check water in the supply tank.</li> <li>- Press the dispense button after deactivating the child lock.</li> </ul>
The temperature of hot water is low.	<ul style="list-style-type: none"> <li>- Have you used a lot of hot water?</li> </ul>	Depending on the temperature of the supply water, when using a lot of hot water, the water temperature may gradually fall below the set temperature.
There is a loud noise coming from the product.	<ul style="list-style-type: none"> <li>- Is the floor or ground flat and even?</li> </ul>	<ul style="list-style-type: none"> <li>- Install the product again on a flat and even surface.</li> </ul>
There is a supply water tank alarm.	<ul style="list-style-type: none"> <li>- Have you assembled the supply tank?</li> <li>- Is the supply tank empty?</li> </ul>	<ul style="list-style-type: none"> <li>- Assemble the supply tank.</li> <li>- Fill the supply tank with water.</li> <li>* The alarm of the supply tank may occur intermittently due to a malfunction of the water level sensor. When this happens detach the power cord and reassemble it before use.</li> </ul>

# After-Sales Support & Troubleshooting

## Water leakage: E1

- 1) The tank does not become filled with water despite a continued supply of water.
  - Alarm: E1 on display
- 2) Solution
  - Detach the supply water tank from the body and then reassemble it
  - If the same issue occurs even after reassembling the supply water tank on the body, check if water leaks from the product and contact support.

## Temperature sensor on supply section: E2

- 1) The operation of the temperature sensor on the water supply section (NTC) is unstable.
  - Alarm: E2 on display
- 2) Solution
  - Disconnect power and wait for about 10 minutes before connecting again
  - If the same issue occurs even after reconnecting power, contact support.

## Temperature sensor on water outlet: E3

- 1) The operation of the temperature sensor on the water supply section (NTC) is unstable.
  - Alarm: E3 on display
- 2) Solution
  - Disconnect power and wait for about 10 minutes before connecting again
  - If the same issue occurs even after reconnecting power, contact support.

## Water level low: E4

- 1) The level of water supplied to the supply water tank is too low.
  - Alarm: E4 on display
- 2) Solution
  - Supply water with a temperature of 5°C or higher to the supply water tank
  - If the same issue occurs even after supplying water with a temperature of 5°C or higher, contact support.

## Overheated water heater: E7

- 1) The temperature of the heater that generates hot water is too high.
  - Alarm: E7 on display
- 2) Solution
  - Supply water with a temperature of 38°C or lower to the supply water tank and wait for about 10 minutes before operating again
  - If the same issue occurs, contact support.

# Restriction of Hazardous Substances

Names and content table of hazardous substances

Name of part	Hazardous substances					
	Pb	Hg	Cd	Cr(VI)	PBB	PBDE
Filter element	0	0	0	0	0	0
Raw water tank	0	0	0	0	0	0
Solenoid valve	0	0	0	0	0	0
Self-priming pump	0	0	0	0	0	0
Water pump	0	0	0	0	0	0
Silicone, rubber seal parts	0	0	0	0	0	0
Circuit board assembly	X	0	X	0	0	0
Other metal structure parts	X	0	0	X	0	0
Power adapter	X	0	0	0	0	0
Plastic parts	0	0	0	0	0	0
Wire	0	0	0	0	0	0
Storage tank	0	0	0	0	0	0
Power cord	X	0	0	0	0	0
Packaging print materials	0	0	0	0	0	0

0 : It shows that the contents of hazardous substances contained in all homogeneous materials in this part are within the required limits specified in GB/T 26572.

X : It shows that the content of toxic and dangerous substances contained in at least one homogeneous material among the constituents exceeds the required limits specified in GB/T 26572.

"X" : Cannot perfectly replace non-eco-friendly substances or elements due to the current limitations in global technologies and processes and follow-up improvements will take place gradually as the technology advances.

\* : This component is included only in certain product models.

 <p>Hazardous substance use restriction mark</p>	<p>10 years of eco-friendly use: It means that hazardous substances contained in this product will not leak or mutate and that, if this product is used properly according to the conditions specified in the user manual, it will not result in any serious environmental pollution. It may cause damage to a person's life or properties. Arrow recycling mark: It means that this product can be recycled. In case the usage period has expired or a product does not work properly even after a repair, do not discard it but, instead, hand it over to a certified recycling channel or a company with qualifications to handle waste electronic products. National or regional regulation on old electrical and electronic products.</p>
---	--

# Product Specifications

## Product Specifications

Product	Reverse osmosis water purifier	Water flow rate	30L/h
Model	WP-A01EGR	How water flow rate	18L/h (≥95°C)
Rated voltage	220-240V~	Operating pressure	0.4-0.6Mpa
Rated frequency	50Hz	Applicable water source	Tab water
Rated power	2,200W	Water tank capacity	6L / 2.5L
Rated Heating power	2,100W	Rated Total Purified Water Volume	2,000L
Rated cooling power	90-120W	Applicable Water Temperature (Operating temperature same)	5 ~ 38°C
Net Weight /Product Dimensions	11kg/482x248x432mm	Membrane Specifications	200G
Certification standard	GB 4706.1-2005 GB 4706.19-2008 Q/JY 308-2023 GB 34914-2021		
Water purification standar	Following the regulation on evaluation of sanitation, safety and function of drinking water quality processors and reverse osmosis processors (2001)		

The maximum temperature inside the heating component reaches to 100°C Product information for power consumption and time to reach the applicable low power mode: standby mode: less than 0.8 W. The max. time needed to reach the applicable low power mode: 1 minute.

# Warranty

Warranty period	1 year (for household use only)	Country of origin	China
Website	WWW.HUROM-EUROPE.COM	Hurom customer service center	+49 172 776 4869
Manufacturer	Olansi Healthcare Co.,Ltd.		
Importer & address	HUROM / AM HOLZWEG 38-35, 65830 KRIFTEL, GERMANY		

- ✘ When requesting repair service, the warranty card should be presented to be able to receive the service. The warranty card is not re-issued but be sure to keep it in a secure location.
  - ✘ The location to which you request for after-sales service may be different from that of the importer so make sure to send a product after contacting our customer center.
1. This product has been certified (CB/CE/RoHS/LFGB) and approved through a strict testing process.
  2. For performance and/or functional defects generated during normal usage conditions within the warranty period, we will perform free repair services, and, if a defect cannot be repaired, we will exchange the old product for a new one.
  3. If the date of purchase is unknown, the warranty period is until 12 months after the manufactured date.
  4. At the bottom of every Hurom product, a [barcode] from which the customer is able to determine the product's genuineness and manufacturing date is attached.
  5. The following require billed repair services even if the warranty period has not expired yet - malfunctions caused after the warranty period has expired, caused by a consumer's negligence, caused by an abnormality of a power connection device and/or caused by a natural disaster.

Product Name	
Model Name	
Name & Contact Info of Customer	
Manufacturing No.	
Date of Purchase	
Place of Purchase	
Address of Purchaser	



Vielen Dank, dass Sie sich für unser Produkt entschieden haben.  
Bitte lesen Sie diese Anleitung vor dem Gebrauch sorgfältig durch,  
um einen korrekten und sicheren Betrieb zu gewährleisten.

---

# INHALTSVERZEICHNIS

- 16 Sicherheitshinweise
- 17 Vor dem erstmaligen Gebrauch
- 18 Gerätefunktionen
- 19 Bedienungsanweisungen
- 21 Reinigung und Wartung
- 22 Informationen zu Filtern und Filterwechsel
- 23 Kundendienst und Fehlerbehebung
- 25 Beschränkungen hinsichtlich schädlicher Stoffe
- 26 Technische Daten / Garantieschein

# Sicherheitshinweise

-  **Gefahr** Die Nichtbeachtung der Anweisungen auf dem Etikett kann zu erheblichen Verletzungen oder Schäden am Gerät führen.
-  **Warnung** Die Nichtbeachtung der Anweisungen auf dem Etikett kann zu schweren Verletzungen oder zum Tod führen.
-  **Vorsicht** Dieses Symbol weist auf Situationen und Bedienvorgänge hin, die zu Gefahren führen können.

## Gefahr

- Tauchen Sie das Hauptgerät oder den Netzstecker nicht in Wasser oder andere Flüssigkeiten.
- Gerät nicht auf Flächen aus leicht brennbarem Material abstellen oder benutzen. (Es besteht Brandgefahr.)
- Keine brennbaren Gase oder Brennstoffe in der Nähe des Geräts verwenden oder lagern. (Es besteht Brandgefahr.)
- Gerät stets an eine ordnungsgemäß geerdete, separate Steckdose anschließen.
- Niemals mehrere Elektrogeräte gleichzeitig an eine einzige Steckdosenleiste oder Steckdose anschließen. - Ausschließlich eine separate Steckdose verwenden.
- Stecker nicht mit nassen Händen einstecken oder abziehen.
- Keine willkürlichen Veränderungen am Netzstecker oder am Gerät vornehmen.
- Gerät nicht benutzen, wenn die Umgebungstemperatur außerhalb des zulässigen Temperaturbereichs liegt, siehe technische Daten.
- Gerät nicht benutzen, wenn die Netzspannung oder -frequenz von den zulässigen Werten abweicht, siehe technische Daten.
- Gerät nicht auf schrägen Flächen benutzen.
- Gerät nicht auf den Kopf stellen, wenn es in Betrieb ist oder bewegt wird.

## Warnung

- Hauptgerät oder Netzkabel nicht auf eine rutschige, heiße oder feuchte Fläche oder eine Kante platzieren.
- Außerhalb der Reichweite von Kindern halten. (Es besteht die Gefahr von Verletzungen und Schäden am Gerät).
- Gerät nicht alleine benutzen, wenn man mit der Bedienung nicht vertraut ist. (Kinder und Personen, die körperlich oder geistig beeinträchtigt sind oder nicht über die erforderliche Erfahrung und Kenntnisse verfügen, dürfen es nur unter Aufsicht benutzen.)
- Gerät nicht in direktem Sonnenlicht oder in der Nähe von Wärmequellen lagern oder benutzen. (Dies kann zu Brand, Verformung, Verfärbung und/oder anderen Gefährdungen führen).
- Netzkabel nicht mit nassen Händen einstecken oder abziehen.
- Beim Abziehen Stecker festhalten, niemals am Kabel ziehen.
- Wasserauslass regelmäßig reinigen und nicht verstopfen.
- Gerät nicht bewegen, wenn es in Betrieb ist.

## Vorsicht

- Wenn das Gerät längere Zeit nicht benutzt wird, Wassertank vor dem Lagern leeren.
- Gerät nur nach der Methode reinigen, die in der Bedienungsanleitung beschrieben ist.
- Hauptgerät oder Netzkabel nicht auf eine rutschige, heiße oder feuchte Fläche oder eine Kante platzieren.
- Außerhalb der Reichweite von Kindern halten. (Es besteht die Gefahr von Verletzungen und Schäden am Gerät).
- Gerät nicht alleine benutzen, wenn man mit der Bedienung nicht vertraut ist. (Kinder und Personen, die körperlich oder geistig beeinträchtigt sind oder nicht über die erforderliche Erfahrung und Kenntnisse verfügen, dürfen es nur unter Aufsicht benutzen.)
- Gerät nicht in direktem Sonnenlicht oder in der Nähe von Wärmequellen lagern oder benutzen. (Dies kann zu Brand, Verformung, Verfärbung und/oder anderen Gefährdungen führen).
- Netzkabel an einem Ort aufbewahren, an dem es nicht von Haustieren und/oder Ungeziefer beschädigt werden kann.
- Wenn das Gerät längere Zeit nicht benutzt wurde, vor dem erneuten Gebrauch Wasser durchlaufen lassen.
- Kinder sollten beaufsichtigt werden, um sicherzustellen, dass sie nicht mit dem Gerät spielen.
- Wenn das Netzkabel beschädigt ist, muss es vom Hersteller, seinem Kundendienst oder einer ähnlich qualifizierten Person ersetzt werden, um Gefahren zu vermeiden.
- Die Oberfläche des Geräts kann nach dem Gebrauch noch eine Zeit lang heiß bleiben.
- Achten Sie bei der Platzierung des Geräts darauf, dass das Netzkabel nicht eingeklemmt oder beschädigt wird.
- Platzieren Sie keine mehreren tragbaren Steckdosen oder tragbaren Stromversorgungen hinter dem Gerät.
- Betreiben Sie den UV-C-Strahler nicht, wenn er aus dem Gehäuse des Geräts entfernt wurde.
- Das Gerät enthält einen UV-C-Strahler.
- Eine unbeabsichtigte Verwendung des Geräts oder eine Beschädigung des Gehäuses kann zur Freisetzung gefährlicher UV-C-Strahlung führen. UV-C-Strahlung kann bereits in kleinen Dosen Augen und Haut schädigen.
- Offensichtlich beschädigte Geräte dürfen nicht betrieben werden.
- Der Austausch der UV-C-Lampe ist nicht gestattet.
- Das Gerät muss über eine Fehlerstrom-Schutzeinrichtung (FI-Schalter) mit einem Bemessungsdifferenzstrom von höchstens 30 mA betrieben werden.

Dieses Gerät ist nur für den Haushaltsgebrauch bestimmt.

Die gewerbliche Nutzung oder unsachgemäße Handhabung kann zum Verlust der Garantieansprüche führen.

# Vor dem erstmaligen Gebrauch

## Ersteinrichtung

1. Entfernen Sie vor der Verwendung alle Verpackungen, Etiketten und Zubehörteile innen und außen.
2. Kochen Sie Wasser und gießen Sie es 2 bis 3 Mal ab. Wischen Sie das Produkt anschließend vollständig mit einem trockenen Tuch trocken.
3. Ziehen Sie den Netzstecker aus der Steckdose und wischen Sie die Außenteile mit einem feuchten Tuch ab.

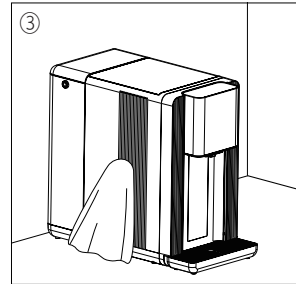
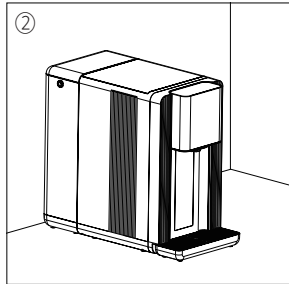
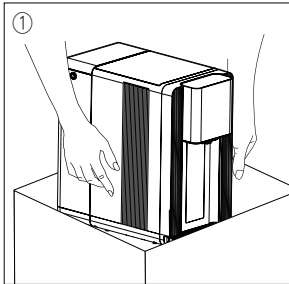

## Inbetriebnahme des Geräts

1. Netzkabel in eine geerdete Steckdose stecken, die für eine Nennstromstärke von mindesten 15 A ausgelegt ist.  
Keine Steckdosenleisten verwenden.
2. Wasserbehälter einsetzen.
3. Wasservorratsbehälter bis zur Höhe MAX mit Wasser befüllen, dann [Wash] drücken, um eine Reinigung vorzunehmen.  
- Reinigungsvorgang [Wash] bei einem Filterwechsel oder in regelmäßigen Abständen durchführen.
4. Nach der Reinigung Wasservorratsbehälter leeren und vor Gebrauch des Geräts mit frischem Wasser befüllen.

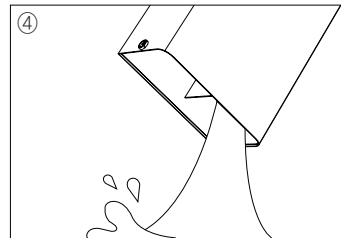
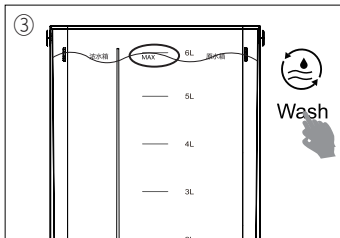
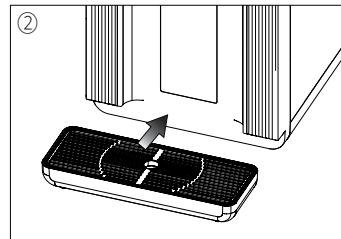
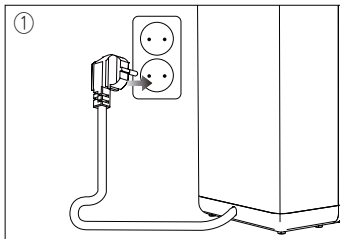

# Gerätefunktionen

## Bediendisplay

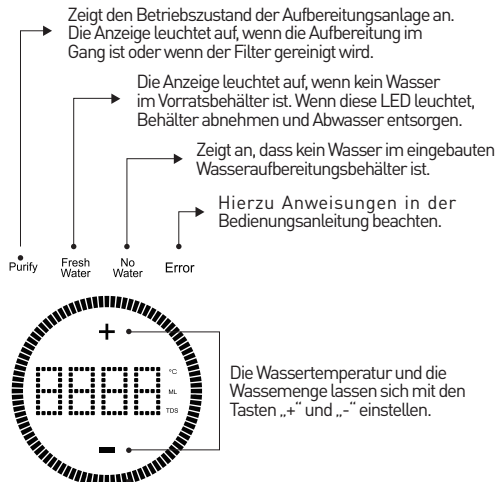

\*TDS : ezeichnung für „vollständig gelöste Feststoffe“, d. h. die Gesamtmenge der gelösten Stoffe, wie z. B. Salze, Mineralien und Metalle in Wasser, in der Regel in mg/l gemessen.

## Beschreibung des Bediendisplays und Bedienung

Element	Erklärung der Funktionen
START/STOP	Taste drücken, um eine voreingestellte Wassermenge mit einer vorgegebenen Temperatur auszugeben. Die Ausgabe kann durch Drücken der Taste gestoppt werden.
150ml/300ml	Taste drücken, um 150 ml oder 300 ml als voreingestellte Ausgabemenge zu wählen.
500ml/1000ml	Taste drücken, um 500 ml oder 1.000 ml als voreingestellte Ausgabemenge zu wählen.
Cool	Taste drücken, um kaltes Wasser mit einer Temperatur von 15 °C oder weniger auszugeben. - Kaltes Wasser wird mit einer Temperatur von mindestens 6 °C ausgegeben, je nach Umgebungstemperatur und Temperatur des zugeführten Wassers.
40-60°C	Taste drücken, um warmes Wasser mit einer Temperatur von 40-60 °C auszugeben. Taste +/- in der Mitte des Displays drücken, um die Temperatur in 1°C-Schritten zu verändern.
61-95°C	Taste drücken, um heißes Wasser mit einer Temperatur von 61-95 °C auszugeben. Taste +/- in der Mitte des Displays drücken, um die Temperatur in 1°C-Schritten zu verändern.
Wash	Taste 3 Sekunden lang gedrückt halten, um die inneren Teile des Geräts zu reinigen, wie z. B. den Schlauch und den Wasserbehälter. - Darauf achten, die Taste zu drücken, damit eine Reinigung durchgeführt wird, wenn das Gerät zum ersten Mal benutzt wird, wenn ein Filter ausgetauscht wird oder wenn das Gerät längere Zeit nicht benutzt und lediglich gelagert wird.
Lock	Taste drücken, um heißes Wasser auszugeben. - Wenn Kinder oder ältere Menschen mit heißem Wasser umgehen, wird empfohlen, dass eine erfahrene Person zur Sicherheit Hilfestellung gibt.
Reset	Taste drücken, um den Lebensdauerzähler des Filters (PAC/RO/CF) zurückzusetzen. - Beim Filterwechsel Taste drücken zum Initialisieren, anschließend Reinigungsvorgang mit [Wash] starten.
Standby-Modus	Wenn das Display 60 Sekunden lang inaktiv ist, wird es dunkel und geht in den Standby-Modus.

# Bedienungsanweisungen

## [Purified Water] Wasserausgabe

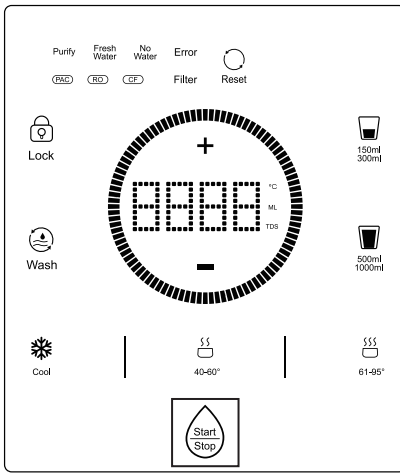

- [START-STOP] drücken, damit Wasser in einen eingebauten Behälter für aufbereitetes Wasser eingelassen wird.

## [lukewarm water 40-60°C] Wasserausgabe

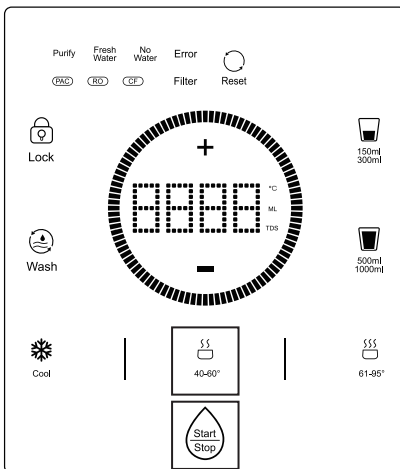

- [40-60°C] für Warmwasser drücken.  
Die eingestellte Temperatur wird im Display angezeigt.
- Ändern der eingestellten Temperatur: [ + - ] über bzw. unter der Temperaturanzeige drücken, um die Temperatur in 1 °C-Schritten einzustellen.  
- Mit dieser Funktion lässt sich die Temperatur in einem Bereich von 40–60 °C einstellen, der eingestellte Wert wird gespeichert.
- Nach dem Einstellen der Temperatur [START-STOP] zur Wasserausgabe drücken.

# Bedienungsanweisungen

## [Hot Water 61-95°C] Wasserausgabe

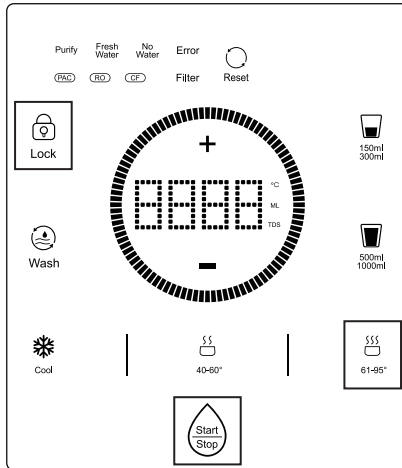

- [Lock] drücken, dann heißes Wasser mit Schaltfläche [61-95°C] wählen. Die eingestellte Temperatur wird im Display angezeigt.
- Ändern der eingestellten Temperatur: [+ -] über bzw. unter der Temperaturanzeige drücken, um die Temperatur in 1 °C-Schritten einzustellen.  
- Mit dieser Funktion lässt sich die Temperatur in einem Bereich von 61-95 °C einstellen, der eingestellte Wert wird gespeichert.
- Nach dem Einstellen der Temperatur [START-STOP] zur Wasserausgabe drücken.
- Einige Zeit nach der Wasserausgabe wird [Lock] erneut aktiviert.

\* Vorsicht bei der Verwendung von heißem Wasser: Es besteht die Gefahr, sich zu verbrühen.

## Einstellen der Wassermenge

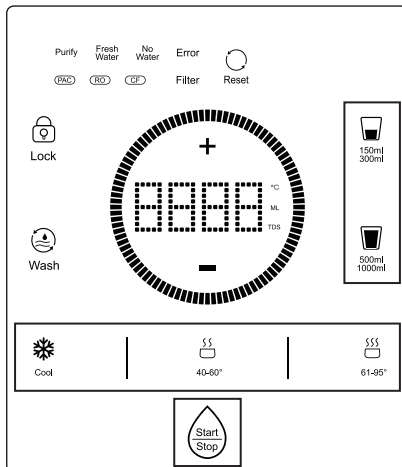

- Die Ausgabemenge kann in 4 Stufen eingestellt werden: 150/300/500/1000 ml.
- [150ml-300ml] oder [500ml-1.000ml] drücken und dann jeweils [+ -] drücken, um die Ausgabemenge zu wählen.
- Nachdem die Ausgabemenge gewählt wurde, wird ein Modus entsprechend der gewünschten Temperatur gewählt, und die Ausgabe beginnt.

# Reinigung und Wartung

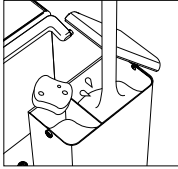

## ■ Wasservorratsbehälter

- Der Wasservorratsbehälter kann mit Wasser gereinigt werden. Behälter abnehmen und mit warmem Wasser und einem weichen Spülschwamm vorsichtig reinigen.  
(Bei Reinigung mit hohen Temperaturen von 80°C oder mehr kann es zu einer Verformung der Teile kommen).

\* Da kalkhaltiges Leitungswasser zu Ablagerungen im Wasservorratsbehälter führen kann, wird empfohlen, den Behälter regelmäßig zu reinigen. Hierzu Zitronensäure oder Essig in einem geeigneten Verhältnis mit Wasser mischen.

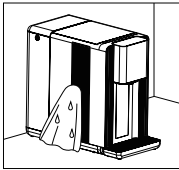

## ■ Gehäuse

- Gehäuse außen mit einem feuchten Tuch vorsichtig abwischen.

\* Das Gehäuse darf nicht mit Wasser gereinigt werden: Nicht in Wasser legen oder mit Wasser bespritzen.

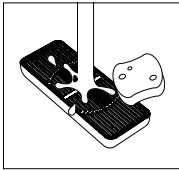

## ■ Wasserbehälter

- Der Wasserbehälter kann mit Wasser gereinigt werden. Behälter abnehmen und mit warmem Wasser und einem weichen Spülschwamm vorsichtig reinigen.

\* Bei Reinigung mit hohen Temperaturen von 80°C oder mehr kann es zu einer Verformung der Teile kommen.

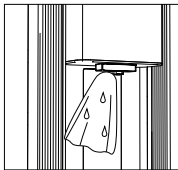

## ■ Auslassdüse (Hahn)

- Auslassdüse außen vorsichtig mit einem feuchten Tuch abwischen.

## Bedienungsanleitung



**Wash**

■ 3 Sekunden lang drücken, um automatisch zu spülen und abzulassen



**Reset**

■ Rücksetzung der Filterelement-Lebensdauer



**Fresh Water**

■ Anzeige der Filterelement-Lebensdauer

■ Wassertank ist leer, bitte Wasser nachfüllen

**Purify**

■ Frischwasserreinigung

**No Water**

■ Dauerlicht zeigt an, dass der Frischwassertank leer ist

## Tägliche Wartung

Interner Ablauf:

Drücken und halten Sie gleichzeitig die Tasten „Reset“ und „Wash“ für 3 Sekunden, um das Wasser abzulassen.

1) Wenn das Gerät länger als eine Woche ununterbrochen verwendet wurde

2) Wenn das Gerät länger als 3 Tage nicht verwendet wurde

3) Wenn sich Sedimente im Wassertank befinden

Filterspülung:

Drücken und halten Sie die Taste „Wash“, um das Filterelement zu spülen und die Leitung zu entleeren (Dauer ca. 6 Minuten).

1) Beim ersten Gebrauch

2) Nach dem Austausch des neuen Filterelements

Bei längerer Nutzung ohne intelligente Spülung ist es normal, dass sich eine kleine Menge Sediment (Kalkablagerungen) im Inneren befindet.

# Informationen zu Filtern und Filterwechsel

## Eigenschaften der Filter

Typ	Filtertyp	Funktionen	Empfohlene Verwendungsdauer	Warnmeldung zum Filterwechsel
PAC	Komposit-Filter mit Faltenfilter aus Polypropylen-Vlies und Aktivkohle-Filterstab	Filtert Verunreinigungen im Wasser wie Erdpartikel, Sand und Schwebstoffe heraus und absorbiert die Farbe und den Geruch von Fremdstoffen.	6 Monate (100 h Dauerbetrieb)	PAC RO CF Die verbleibende Lebensdauer eines Filters lässt sich anhand der Farbe der LED-Anzeige feststellen.  Weiß: Filter in normalem Zustand Orange: 80 % der Lebensdauer des Filters erreicht Rot: 100 % der Lebensdauer des Filters erreicht
CF	Rückwärtiger Komposit-Kohlefilterstab	Verbessert den Geschmack, entfernt Restpartikel		
RO	Umkehrosmose-Filterelement	Entfernt Schwermetalle und Partikel bis 0,0001µm	1 Jahr (200 h Dauerbetrieb)	

## Filterwechsel

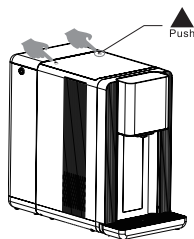

1. Netzkabel abziehen, auf das Symbol ▲ auf der Filterabdeckung drücken, um sie zu öffnen.

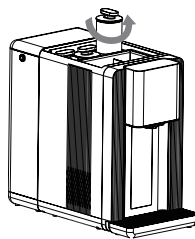

2. Filter, der gewechselt werden soll, gegen den Uhrzeigersinn drehen und herausnehmen.

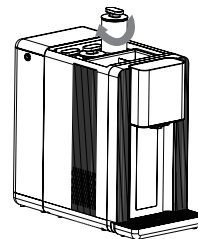

3. Neuen Filter im Uhrzeigersinn drehen, um ihn korrekt zu positionieren, dann Filterabdeckung anbringen.

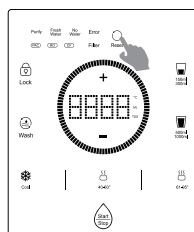

4. Gerät mit Strom versorgen, [Reset] 3 Sekunden lang drücken, um den Ersatzfilter auszuwählen. Dann erneut [Reset] 3 Sekunden lang drücken, um die Lebensdauer des Filters zu initialisieren.

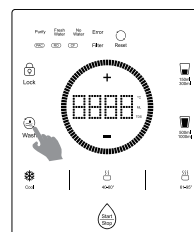

5. [Wash] drücken, um den Filter zu reinigen.

Es sollten Originalfilter verwendet werden, damit eine gleichmäßige Qualität des Trinkwassers und eine lange Lebensdauer des Geräts gewährleistet ist.

# Kundendienst und Fehlerbehebung

Vor einer Reparaturanfrage bitte folgende Überprüfungen durchführen:

## Kundendienst

- Im Falle einer Fehlfunktion oder Beschädigung des lesen Sie bitte die Produktinformationen lesen und beantragen Sie dann eine Kundendienstleistung für die Reparatur über das Kundenzentrum.
- Der Modellname und die Produktnummer befinden sich auf der Unterseite des Geräts.
- Garantieleistungen werden nur für Gerätedefekte und Schäden erbracht, die bei ordnungsgemäßer Nutzung entstanden sind.
- Für den Kauf von Ersatzteilen und Kundendienstanfragen wenden Sie sich bitte an das Hurom Customer Center(+49 172 776 4869).
- Wenn Sie nach Ablauf der Garantiezeit Ersatzteile kaufen möchten, wenden Sie sich bitte an das Hurom Customer Center (+49 172 776 4869).

## In folgenden Fällen werden keine kostenlosen Reparaturleistungen erbracht:

- bei Verlust des Garantiescheins und/oder des Kaufbelegs für das Gerät  
 bei Fehlfunktionen infolge der Nichtbeachtung der Bedienungsanleitung
- A. Funktionsstörungen oder Schäden infolge unsachgemäßer Verwendung, Lagerung und/oder Reparatur
  - B. Funktionsstörungen infolge von Reparaturen, die nicht in einem unserer Kundendienstzentren oder einer unserer Zweigstellen durchgeführt wurden
  - C. Funktionsstörungen infolge einer Naturkatastrophe.

## Zu prüfende Punkte bei Fehlfunktionen

Problem	Checkliste	Fehlerbehebung
Wasser schmeckt schlecht.	- Wurde das Gerät längere Zeit nicht benutzt? - Müssen Filter gewechselt werden? - Wurde längere Zeit kein Heißwasser verwendet?	- Wasservorrats- und Aufbereitungsbehälter leeren und reinigen. - Filter durch einen Hurom-Originalfilter ersetzen. - Mehr als 2 Liter heißes Wasser ausgeben.
Schwebstoffe Im ausgegebenen Wasser.	- Wurde der Filterwechsel-Intervall überschritten?	- Filter durch einen Hurom-Originalfilter ersetzen.
Gerät gibt kein Wasser aus.	- Ist die Leitungswasserversorgung korrekt? - Ist [Lock] bei der Verwendung von Heißwasser deaktiviert?	- Wasserstand im Vorratsbehälter kontrollieren. - Kindersicherung deaktivieren und Ausgabetaste drücken.
Heißwasser-Temperatur zu niedrig.	- Haben Sie eine große Menge Heißwasser verwendet?	Wenn eine große Menge Heißwasser verwendet wird, kann je nach der Temperatur des Wasserzulaufs die Wassertemperatur allmählich unter den Einstellwert fallen.
Gerät gibt ein lautes Geräusch ab.	- Ist der Boden oder die Stellfläche flach und eben?	- Gerät erneut auf einer flachen und ebenen Fläche aufstellen.
Alarmmeldung des Wasservorratsbehälters.	- Haben Sie den Vorratsbehälter eingesetzt? - Ist der Vorratsbehälter leer?	- Vorratsbehälter anbringen. - Vorratsbehälter mit Wasser füllen. * Ein Vorratsbehälter-Alarm kann aufgrund einer Fehlfunktion des Wasserstandssensors sporadisch ausgelöst werden. In diesem Fall Netzkabel abziehen und Behälter vor Gebrauch wieder einsetzen.

# Kundendienst und Fehlerbehebung

## Wasserleck: E1

- 1) Der Behälter füllt sich nicht mit Wasser, obwohl ständig Wasser zuläuft.
  - Alarm: E1 auf dem Display
- 2) Lösung
  - Wasservorratsbehälter abnehmen und wieder einsetzen.
  - Wenn das Problem erneut auftritt, nachdem der Wasservorratsbehälter wieder eingesetzt wurde, prüfen, ob Wasser aus dem Gerät austritt, und Kundendienst kontaktieren.

## Temperatursensor am Zulauf: E2

- 1) Der Temperatursensor (NTC) an der Wasservorratseinheit arbeitet unregelmäßig.
  - Alarm: E2 auf dem Display
- 2) Lösung
  - Gerät vom Stromnetz trennen und ungefähr 10 Minuten warten, dann wieder anschließen.
  - Wenn das Problem nach dem Einschalten erneut auftritt, Kundendienst kontaktieren.

## Temperatur am Wasserauslass: E3

- 1) Der Temperatursensor (NTC) an der Wasservorratseinheit arbeitet unregelmäßig.
  - Alarm: E3 auf dem Display
- 2) Lösung
  - Gerät vom Stromnetz trennen und ungefähr 10 Minuten warten, dann wieder anschließen.
  - Wenn das Problem nach dem Einschalten erneut auftritt, Kundendienst kontaktieren.

## Wasserstand niedrig: E4

- 1) Der Wasserstand im Wasservorratsbehälter ist zu niedrig.
  - Alarm: E4 auf dem Display
- 2) Lösung
  - Wasser mit einer Temperatur von mindestens 5 °C in den Wasservorratsbehälter einfüllen.
  - Wenn das Problem erneut auftritt, nachdem Wasser mit einer Temperatur von mindestens 5 °C eingefüllt wurde, Kundendienst kontaktieren.

## Wassererhitzer überhitzt: E7

- 1) Die Temperatur des Wassererhitzers ist zu hoch.
  - Alarm: E7 auf dem Display
- 2) Lösung
  - Wasser mit einer Temperatur von höchstens 38 °C in den Wasservorratsbehälter einfüllen, ungefähr 10 Minuten warten, bevor das Gerät erneut benutzt wird.
  - Wenn das Problem erneut auftritt, Kundendienst kontaktieren.

# Beschränkungen hinsichtlich schädlicher Stoffe

## Namen und Gehaltstabelle gefährlicher Stoffe

Name des Teils	Gefährliche Stoffe					
	Pb	Hg	Cd	Cr(VI)	PBB	PBDE
Filterelement	0	0	0	0	0	0
Rohwassertank	0	0	0	0	0	0
Magnetventil	0	0	0	0	0	0
Selbstansaugende Pumpe	0	0	0	0	0	0
Wasserpumpe	0	0	0	0	0	0
Silikon-, Gummidichtungen	0	0	0	0	0	0
Computerplatine Baugruppe	X	0	X	0	0	0
Andere Metallstrukturteile	X	0	0	X	0	0
Netzadapter	X	0	0	0	0	0
Kunststoffteile	0	0	0	0	0	0
Draht	0	0	0	0	0	0
Wassertank	0	0	0	0	0	0
Stromkabel	X	0	0	0	0	0
Verpackungsdruckmaterial	0	0	0	0	0	0

0 : Es wird bestätigt, dass die Gehalte gefährlicher Stoffe in allen homogenen Materialien dieses Teils die in GB/T 26572 festgelegten Grenzwerte einhalten

X : Es wird darauf hingewiesen, dass der Gehalt an toxischen und gefährlichen Stoffen in mindestens einem homogenen Material eines Bestandteils die in GB/T 26572 festgelegten Grenzwerte überschreitet. Komponenten mit ...

"X" : Eine vollständige Substitution nicht umweltfreundlicher Stoffe oder Elemente ist aufgrund der derzeitigen globalen technologischen und prozessbedingten Einschränkungen nicht möglich. Nachfolgende Verbesserungen werden schrittweise erfolgen, sobald sich die Technologie weiterentwickelt.

\* : Diese Komponente ist nur in bestimmten Produktmodellen enthalten.

 <p>Kennzeichnung zur Einschränkung der Verwendung gefährlicher Stoffe</p>	<p>10 Jahre umweltfreundliche Nutzung: Dies bedeutet, dass die in diesem Produkt enthaltenen gefährlichen Stoffe nicht auslaufen oder sich verändern und dass bei ordnungsgemäßer Verwendung gemäß den Bedingungen im Benutzerhandbuch keine schwerwiegende Umweltverschmutzung verursacht wird. Es kann jedoch Schäden an Leben oder Eigentum verursachen.</p> <p>Recycling-Symbol mit Pfeil: Dies bedeutet, dass dieses Produkt recycelbar ist. Falls die Nutzungsdauer abgelaufen ist oder das Produkt auch nach einer Reparatur nicht ordnungsgemäß funktioniert, werfen Sie es nicht weg, sondern geben Sie es stattdessen an eine zertifizierte Recyclingstelle oder ein qualifiziertes Unternehmen für die Entsorgung von Elektronikabfällen weiter. Nationale oder regionale Vorschriften für alte elektrische und elektronische Geräte.</p>
---	--

# Technische Daten

## Produktspezifikationen

Produkt	Reverse osmosis water purifier	Durchflussrate (Wasser)	30L/h
Modell	WP-A01EGR	Durchflussrate (Heißwasser)	18L/h ( $\geq 95^{\circ}\text{C}$ )
Nennspannung	220-240V~	Betriebsdruck	0,4-0,6Mpa
Frequenz	50Hz	Geeignete Wasserquelle	Leitungswasser
Nennleistung	2.200W	Wassertankkapazität	6L / 2,5L
Heizleistung	2.100W	Nennvolumen für gereinigtes Wasser	2.000L
Kühlleistung	90-120W	Geeignete Wassertemperatur	5 ~ 38°C
Nettogewicht/ Produktabmessungen	11kg/482x248x432mm	Membranspezifikationen	200G
Zertifizierungsstandard	GB 4706.1-2005 GB 4706.19-2008 Q/JY 308-2023 GB 34914-2021		
Norm für Wasserreinigung	Gemäß den Richtlinien zur Bewertung von Hygiene, Sicherheit und Funktion von Trinkwasser- und Umkehrosmose-Prozessoren (2001)		

Die maximale Temperatur im Heizelement erreicht 100 °C. Produktinformationen zum Stromverbrauch und zur Zeit, die benötigt wird, um den entsprechenden Energiesparmodus zu erreichen: Standby-Modus: weniger als 0,8 W. Die maximale Zeit, um den Energiesparmodus zu erreichen, beträgt 1 Minute.

# Garantieschein

Garantiezeitraum	1 year (for household use only)	Country of origin	China
Webseite	WWW.HUROM-EUROPE.COM	Hurom customer service center	+49 172 776 4869
Manufacturer	Olansi Healthcare Co.,Ltd.		
Importer & address	HUROM / AM HOLZWEG 38-35, 65830 KRIFTEL, GERMANY		

※ Bei einer Reparaturanfrage muss die Garantiekarte vorgelegt werden, um den Service in Anspruch nehmen zu können. Die Garantiekarte wird nicht erneut ausgestellt – bitte bewahren Sie sie sicher auf.

※ Der Standort für den Kundendienst kann sich vom Importeur unterscheiden. Bitte kontaktieren Sie vor dem Versand unseres Kundenzentrums.

1. Dieses Produkt wurde zertifiziert (CB/CE/RoHS/LFGB) und durchlief einen strengen Prüfprozess.
2. Bei Leistungs- oder Funktionsmängeln unter normalen Nutzungsbedingungen innerhalb der Garantiezeit bieten wir kostenlose Reparaturen an. Falls der Mangel nicht behoben werden kann, tauschen wir das alte Produkt gegen ein neues aus.
3. Falls das Kaufdatum nicht bekannt ist, gilt die Garantie bis 12 Monate nach dem Herstellungsdatum.
4. Am unteren Teil jedes Hurom-Produkts befindet sich ein [Barcode], mit dem der Kunde die Echtheit und das Herstellungsdatum des Produkts bestimmen kann.
5. Folgende Fälle erfordern kostenpflichtige Reparaturen, auch wenn die Garantiezeit noch nicht abgelaufen ist: Schäden nach Ablauf der Garantiezeit, durch Fahrlässigkeit des Verbrauchers, durch Fehler bei der Stromversorgung und/oder durch Naturkatastrophen verursachte Defekte.

Produktname	
Modellname	
Name & Kontaktinformationen des Kunden	
Herstellungsnummer	
Kaufdatum	
Kaufort	
Adresse des Käufers	



Merci d'avoir choisi notre appareil.  
Veuillez lire attentivement ce mode d'emploi avant toute utilisation pour vous assurer de vous en servir correctement et en toute sécurité.

---

## TABLE DES MATIÈRES

- 28 Consignes de sécurité
- 29 Avant la première utilisation
- 30 Fonctionnalités de l'appareil
- 31 Instructions d'utilisation
- 33 Nettoyage et entretien
- 34 Informations et remplacement du filtre
- 35 Service après-vente et résolution des problèmes
- 37 Restrictions relatives aux substances nocives
- 38 Caractéristiques de l'appareil / Garantie

# Consignes de sécurité

-  **Danger** Ne pas respecter les instructions figurant sur l'étiquette peut entraîner des blessures importantes ou endommager l'appareil.
-  **Avertissement** Ne pas respecter les instructions figurant sur l'étiquette peut entraîner des blessures graves, voire mortelles.
-  **Attention** Ce symbole sert à indiquer que des éléments et de s commandes peuvent présenter un danger.

## Danger

- N'immergez pas le bloc principal ou la fiche électrique dans de l'eau ou d'autres liquides.
- Ne placez pas et n'utilisez pas l'appareil sur des matériaux facilement inflammables. Cela peut provoquer un incendie.
- N'utilisez pas et ne conservez pas de gaz combustible ou de substances inflammables à proximité de l'appareil. Cela peut provoquer un incendie.
- Utilisez toujours une prise électrique dédiée correctement mise à la terre pour brancher l'appareil.
- Ne branchez pas plusieurs appareils électriques sur une même prise ou multiprise. Utilisez une seule prise spécifique.
- Ne branchez pas et ne débranchez pas la fiche électrique avec les mains mouillées.
- Ne modifiez pas la fiche électrique ou l'appareil de manière arbitraire.
- N'utilisez pas l'appareil lorsque la température de la pièce dans laquelle il se trouve est en dehors de la fourchette indiquée dans les caractéristiques de l'appareil.
- N'utilisez pas l'appareil avec une tension ou une fréquence différente de celle indiquée dans les caractéristiques de l'appareil.
- N'utilisez pas l'appareil sur une surface inclinée.
- Ne mettez pas l'appareil à l'envers lorsque vous l'utilisez ou le déplacez.

## Avertissement

- Ne placez pas le bloc principal ou le cordon d'alimentation de l'appareil sur une table glissante, chaude et humide ou dans l'un de ses coins.
- Gardez l'appareil hors de portée des enfants. Cela présente un risque de blessure et peut endommager l'appareil.
- Si vous n'êtes pas familier avec l'utilisation de l'appareil, ne l'utilisez pas seul. Les enfants, les personnes en situation de handicap physique et/ou mental ou les personnes peu expérimentées et peu informées doivent utiliser l'appareil sous la surveillance d'une personne compétente.
- Ne conservez pas et n'utilisez pas l'appareil lorsqu'il est exposé à la lumière directe du soleil ou à proximité d'un dispositif de chauffage. Cela peut provoquer un incendie, une déformation ou une décoloration de l'appareil et présenter d'autres risques.
- Ne branchez pas et ne débranchez pas le cordon d'alimentation en ayant les mains mouillées.
- Débranchez l'appareil en tenant la fiche, ne tirez jamais sur le cordon.
- Nettoyez régulièrement la sortie d'eau et veillez à ne pas l'obstruer.
- Ne déplacez pas l'appareil lorsqu'il est en cours d'utilisation.

## Attention

- Si vous n'utilisez pas l'appareil pendant une longue période, videz le réservoir d'eau avant de le ranger.
- Ne nettoyez pas l'appareil autrement que selon les instructions indiquées dans le mode d'emploi.
- Ne placez pas le bloc principal ou le cordon d'alimentation de l'appareil sur une table glissante, chaude et humide ou dans l'un de ses coins.
- Gardez l'appareil hors de portée des enfants. Cela présente un risque de blessure et peut endommager l'appareil.
- Si vous n'êtes pas familier avec l'utilisation de l'appareil, ne l'utilisez pas seul. Les enfants, les personnes en situation de handicap physique et/ou mental ou les personnes peu expérimentées et peu informées doivent utiliser l'appareil sous la surveillance d'une personne compétente.
- Ne conservez pas et n'utilisez pas l'appareil lorsqu'il est exposé à la lumière directe du soleil ou à proximité d'un dispositif de chauffage. Cela peut provoquer un incendie, une déformation ou une décoloration de l'appareil et présenter d'autres risques.
- Placez le cordon d'alimentation à un endroit où il ne risque pas d'être endommagé par des animaux domestiques ou des nuisibles.
- Si l'appareil n'a pas été utilisé pendant une longue période, faites s'écouler une certaine quantité d'eau et jetez-la avant de l'utiliser à nouveau.
- Les enfants doivent être surveillés afin qu'ils ne jouent pas avec l'appareil.
- Si le cordon d'alimentation est endommagé, il doit être remplacé par le fabricant, son agent de service ou une personne qualifiée afin d'éviter tout danger.
- La surface de l'appareil peut rester chaude pendant un certain temps après utilisation.
- Lors de l'installation de l'appareil, assurez-vous que le cordon d'alimentation n'est ni coincé ni endommagé.
- Ne placez pas plusieurs prises de courant portables ou blocs d'alimentation portables à l'arrière de l'appareil.
- Ne faites pas fonctionner l'émetteur UV-C lorsqu'il est retiré du boîtier de l'appareil.
- L'appareil contient un émetteur UV-C.
- Une utilisation non conforme de l'appareil ou une détérioration du boîtier peut entraîner la fuite de rayonnements UV-C dangereux. Même à faible dose, les rayons UV-C peuvent nuire aux yeux et à la peau.
- Les appareils manifestement endommagés ne doivent pas être utilisés.
- Le remplacement de la lampe UV-C n'est pas autorisé.
- L'appareil doit être alimenté via un dispositif à courant résiduel (RCD) ayant un courant de fonctionnement résiduel nominal ne dépassant pas 30 mA.

**Cet appareil est réservé à un usage domestique.**

**L'utiliser à des fins commerciales ou de manière inappropriée peut entraîner une rupture de la garantie.**

# Avant première utilisation

## Premiers réglages

1. Retirez tous les emballages, étiquettes et accessoires à l'intérieur et à l'extérieur avant utilisation.
2. Faites bouillir de l'eau et jetez-la 2 à 3 fois, puis essuyez complètement le produit avec un chiffon sec.
3. Débranchez le cordon d'alimentation de la prise, puis nettoyez les parties extérieures avec un chiffon humide.

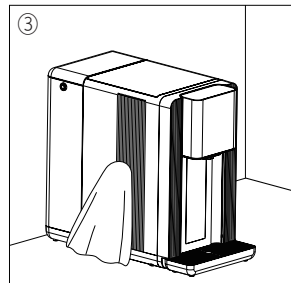
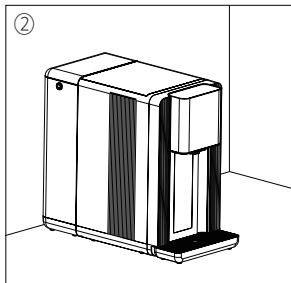
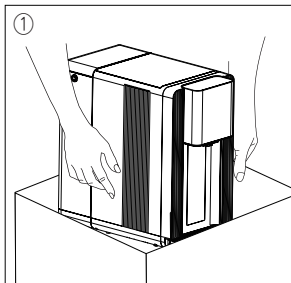

## Installation de l'appareil

1. Branchez le cordon d'alimentation sur une prise 15 A ou plus mise à la terre. Évitez les multiprises.
2. Fixez le bac de récupération d'eau sur l'appareil.
3. Remplissez le réservoir de distribution d'eau jusqu'au repère MAX, puis appuyez sur [Wash] pour procéder à un nettoyage.  
- Nettoyez régulièrement l'appareil en appuyant sur [Wash] et à chaque fois que vous remplacez un filtre.
4. Une fois le nettoyage terminé, videz le réservoir de distribution d'eau et remplissez-le avec de l'eau propre avant d'utiliser l'appareil.

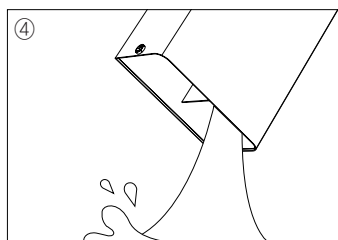
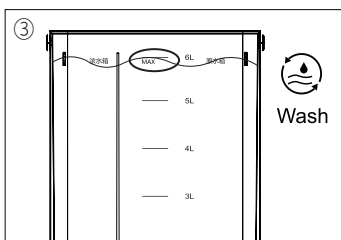
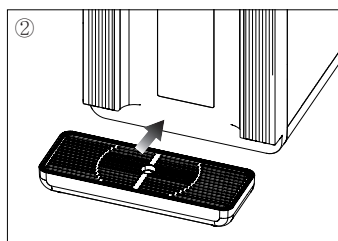
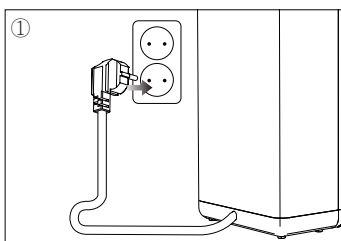

# Fonctionnalités de l'appareil

## Interface de l'écran

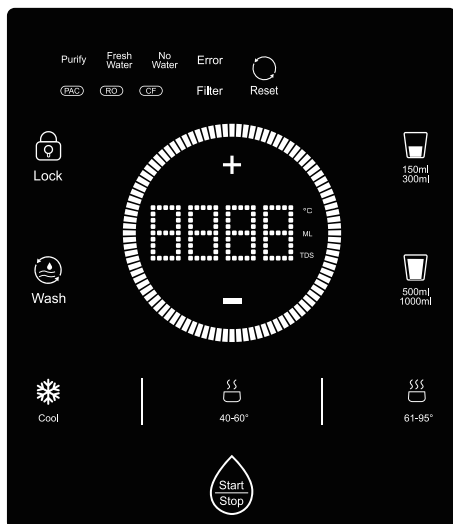

Indique l'état de fonctionnement du système de purification. Le voyant s'allume lorsque l'eau est en cours de purification ou que le filtre est en cours de nettoyage.

Le voyant s'allume lorsque le réservoir d'eau est vide. Lorsque ce voyant est allumé, retirez le réservoir et jetez l'eau usée.

Indique que le réservoir du purificateur d'eau interne est vide.

Consultez les consignes dans le mode d'emploi.

Purify Fresh Water No Water Error

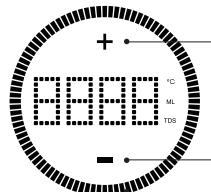

Vous pouvez régler la température ou le volume de l'eau à l'aide des boutons + et -.

\*TDS

(pour Total Dissolved Solids Refers) représente la quantité totale de substances dissoutes dans un volume d'eau, comme les sels, minéraux et les métaux, et s'exprime généralement en mg/L

## Description de l'interface et commandes

Élément	Explication des fonctionnalités
START/STOP	Appuyez sur le bouton pour distribuer de l'eau selon une température et un volume prédéfinis. Vous pouvez également arrêter la distribution d'eau en appuyant à nouveau sur le bouton.
150ml/300ml	Appuyez sur le bouton pour pouvoir sélectionner entre 150 ml et 300 ml dans les préréglages de distribution.
500ml/1000ml	Appuyez sur le bouton pour pouvoir sélectionner entre 500 ml et 1 000 ml dans les préréglages de distribution.
Cool	Appuyez sur le bouton pour pouvoir distribuer de l'eau froide à une température inférieure ou égale à 15 °C. - La température minimale à laquelle l'eau froide peut être distribuée est de 6 °C, suivant la température ambiante et la température de l'eau approvisionnée.
40-60°C	Appuyez sur le bouton pour pouvoir distribuer de l'eau tiède à une température comprise entre 40 et 60 °C. - Appuyez sur le bouton + - qui se trouve au centre de l'écran pour pouvoir sélectionner la température par tranches de 1 °C.
61-95°C	Appuyez sur le bouton pour pouvoir distribuer de l'eau chaude à une température comprise entre 61 et 95 °C. - Appuyez sur le bouton + - qui se trouve au centre de l'écran pour pouvoir sélectionner la température par tranches de 1 °C.
Wash	Appuyez sur le bouton pendant 3 secondes pour pouvoir nettoyer l'une des pièces internes de l'appareil, telles que le tuyau et le réservoir d'eau. - Assurez-vous d'appuyer sur le bouton pour réaliser un nettoyage avant d'utiliser l'appareil pour la première fois, lorsque vous remplacez un filtre ou lorsque l'appareil est resté rangé et n'a pas été utilisé pendant une longue période.
Lock	Appuyez sur le bouton pour pouvoir distribuer de l'eau chaude. - Lorsque un enfant ou une personne âgée distribue de l'eau chaude, il est recommandé qu'une personne expérimentée soit présente pour des raisons de sécurité.
Reset	Appuyez sur le bouton pour pouvoir remettre à zéro les compteurs de durée de vie des filtres PAC/RO/CF. - Lorsque vous remplacez un filtre, appuyez sur le bouton [Wash] pour lancer et procéder à un nettoyage.
Mode veille	Si l'appareil n'est pas utilisé pendant 60 secondes, l'écran passe en mode veille.

# Instructions d'utilisation

## [Eau purifiée] Distribution d'eau

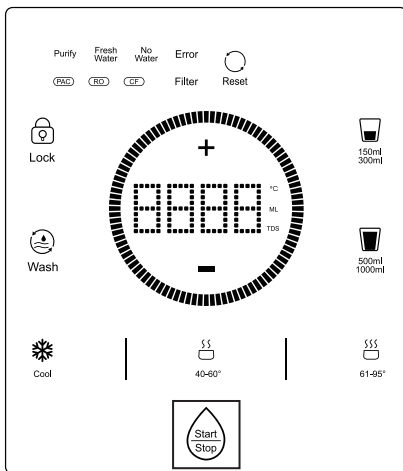

- Appuyez sur [START-STOP] pour distribuer de l'eau dans un réservoir interne d'eau purifiée.

## [Eau tiède de 40 à 60 °C] Distribution d'eau

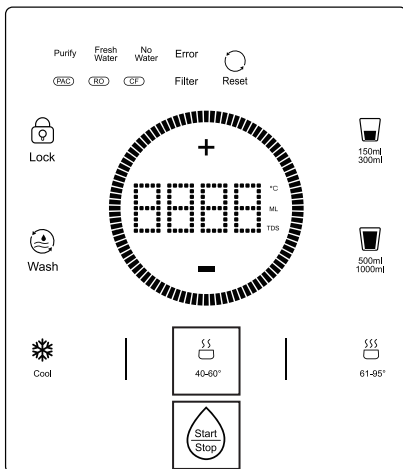

- Appuyez sur [40-60°C] pour que l'eau distribuée soit tiède. Le réglage de la température est affiché sur l'écran.
- Pour modifier le réglage de la température, appuyez sur [+ -] au-dessus et en-dessous de la température affichée à l'écran pour régler la température par tranches de 1 °C. - Ce mode permet de régler la température entre 40 et 60 °C. Le réglage est mémorisé.
- Après avoir réglé la température, appuyez sur [START-STOP] pour distribuer de l'eau.

# Instructions d'utilisation

## [Eau chaude de 61 à 95°C] Distribution d'eau

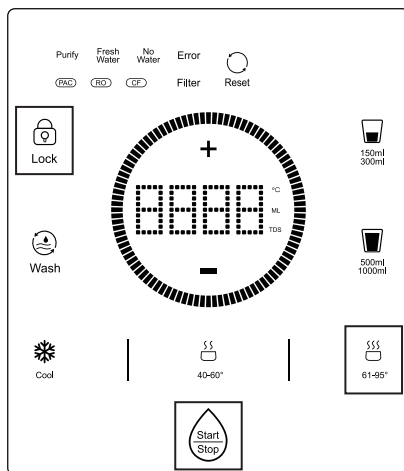

- Appuyez sur [Lock] puis sur [61-95°C] pour que l'eau distribuée soit chaude. Le réglage de la température est affiché sur l'écran.
- Pour modifier le réglage de la température, appuyez sur [+ -] au-dessus et en-dessous de la température affichée à l'écran pour régler la température par tranches de 1 °C. - Ce mode permet de régler la température entre 61 et 95°C. Le réglage est mémorisé.
- Après avoir réglé la température, appuyez sur [START-STOP] pour distribuer de l'eau.
- Au bout d'un certain temps après une distribution, la fonction [Lock] se réactive automatiquement.

\* Attention aux risques de brûlures lorsque vous utilisez de l'eau chaude.

## Réglage du débit d'eau

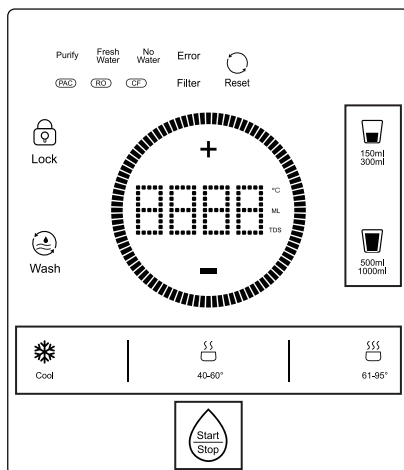

- La distribution peut être réglée en 4 volumes : 150/300/500/1 000 mL.
- Appuyez sur [150ml-300ml] ou sur [500ml-1000ml] puis, quel que soit le volume sélectionné, appuyez sur [+ -] pour régler le volume de distribution.
- Après avoir sélectionné le volume de distribution, un mode est choisi en fonction de la température souhaitée et l'eau est distribuée.

# Nettoyage et entretien

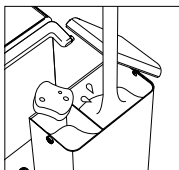

## ■ Réservoir de distribution d'eau

- Le réservoir de distribution d'eau peut être nettoyé à l'eau. Détachez-le du bloc principal et nettoyez-le délicatement avec de l'eau tiède à l'aide d'une éponge douce. (Nettoyer l'appareil à une température supérieure ou égale à 80 °C peut provoquer une déformation des pièces.)

\* L'eau du robinet pouvant contenir des résidus de calcaire susceptibles de se déposer dans le réservoir de distribution d'eau, il est recommandé de le nettoyer régulièrement avec de l'eau mélangée avec une dose appropriée d'acide citrique ou de vinaigre.

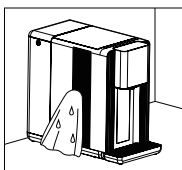

## ■ Bloc principal

- Pour nettoyer le bloc principal, utilisez une gaze légèrement humide pour frotter délicatement sa surface.

\* Le bloc principal ne doit pas être nettoyé avec de l'eau, donc ne l'immergez pas dans de l'eau et ne le vaporisez pas avec de l'eau.

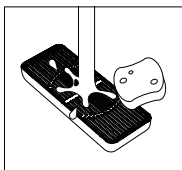

## ■ Bac de récupération d'eau

- Le bac de récupération d'eau peut être nettoyé avec de l'eau.

Détachez-le du bloc principal et nettoyez-le délicatement avec de l'eau tiède à l'aide d'une éponge douce.

\* Nettoyer l'appareil avec une brosse à poils durs ou à une température supérieure ou égale à 80 °C peut provoquer une déformation.

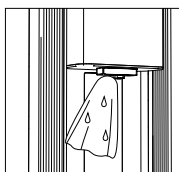

## ■ Buse de distribution (robinet)

- Pour nettoyer un robinet, utilisez une gaze légèrement humide pour frotter délicatement sa surface.

## Guide d'utilisation



**Wash**

■ Appui long pendant 3 secondes pour rincer et vidanger automatiquement



**Reset**

■ Réinitialisation de la durée de vie du filtre



■ Indicateur de durée de vie du filtre

**Purify**

■ Purification de l'eau fraîche

**Fresh Water**

■ Le réservoir d'eau est vide, veuillez remplacer l'eau

**No Water**

■ Lumière constante : indique que le réservoir d'eau propre est vide

## Entretien quotidien

Vidange interne :

Maintenez simultanément les boutons « Reset » et « Wash » enfoncés pendant 3 secondes pour vidanger.

1) Lorsque l'appareil a été utilisé en continu pendant plus d'une semaine

2) En cas d'arrêt d'utilisation pendant plus de 3 jours

3) Lorsqu'il y a des sédiments dans le réservoir d'eau

Rinçage du filtre :

Maintenez le bouton « Wash » enfoncé pour rincer le filtre et vidanger le circuit (environ 6 minutes).

1) Lors de la première utilisation

2) Après le remplacement du nouveau filtre

En cas d'utilisation prolongée sans rinçage intelligent, il est normal qu'une petite quantité de sédiments (calcaire) apparaisse à l'intérieur.

# Informations et remplacement du filtre

## Caractéristiques des filtres

Type	Type de filtre	Fonctionnalités	Durée de vie recommandée	Alerte de remplacement du filtre
PAC	Filtre composite pliable en coton PP et charbon actif	Filtre les impuretés telles que le limon, le sable et les solides en suspension dans l'eau, atténue les couleurs et absorbe odeurs désagréables.	6 mois (100 h en continu)	 <p>La couleur du voyant indique la durée de vie restante du filtre.</p> <p>Blanc : Le filtre est en bon état Orange : Le filtre a atteint 80 % de sa durée de vie Rouge : Le filtre a atteint 100 % de sa durée de vie</p>
CF	Tige arrière en carbone composite	Améliore le goût et élimine les particules résiduelles		
RO	Élément filtrant à osmose inverse	Élimine les métaux lourds et les particules jusqu'à 0,0001µm	1 an (200 h en continu)	

## Remplacement des filtres

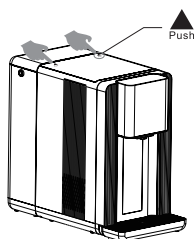

1. Débranchez le cordon d'alimentation, appuyez sur  pour enlever le couvercle du filtre.

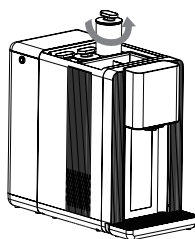

2. Pour démonter le filtre à remplacer, tournez-le dans le sens antihoraire.

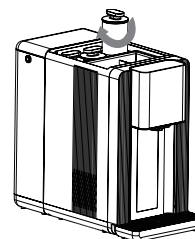

3. Tournez le nouveau filtre dans le sens horaire, fixez-le correctement, puis remplacez le couvercle du filtre.

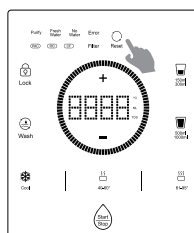

4. Rebranchez l'appareil, puis appuyez sur le bouton [Reset] pendant 3 secondes pour sélectionner le filtre de recharge. Ensuite, appuyez à nouveau sur [Reset] pendant 3 secondes pour remettre à zéro la durée de vie du filtre.

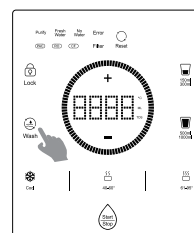

5. Appuyez sur [Wash] pour nettoyer le filtre.

Utilisez un filtre d'origine pour garantir la qualité de l'eau potable et une plus durée de vie à l'appareil.

# Service après-vente et résolution des problèmes

Contrôlez les éléments indiqués ci-dessous avant de demander une réparation.

## Service après-vente

- Si l'appareil est endommagé ou ne fonctionne pas correctement, contrôlez les informations le concernant puis sollicitez le service après-vente auprès du centre de service à la clientèle pour obtenir sa réparation.
- Le nom du modèle et la référence de l'appareil sont indiqués dans la partie inférieure de l'appareil.
- La garantie fonctionne uniquement pour les défauts ou les dommages causés dans le cadre d'une utilisation appropriée de l'appareil.
- Pour toute question relative à l'achat de pièces ou au service après-vente, contactez le Centre de service à la clientèle d'Hurom (+49 172 776 4869).
- Si vous souhaitez acheter des pièces après expiration de la période de garantie, appelez le Centre de service à la clientèle d'Hurom (+49 172 776 4869).

## Les services de réparation ne sont pas assurés gratuitement dans le cadre des situations suivantes :

En cas de perte de la carte de garantie et/ou de la facture d'achat de l'appareil

En cas de dysfonctionnement dû au non-respect du mode d'emploi

A. Un dysfonctionnement ou dommage provoqué par une utilisation, un stockage et/ou une réparation inappropriés

B. En cas de dysfonctionnement provoqué par une réparation réalisée autrement que dans l'un de nos centres de services ou dans l'un de nos points de vente

C. En cas de dysfonctionnement provoqué par une catastrophe naturelle

## Éléments à contrôler en cas de dysfonctionnement

Problèmes	Liste de contrôle	Résolution des problèmes
L'eau a mauvais goût.	<ul style="list-style-type: none"><li>- L'appareil n'a pas été utilisé depuis longtemps ?</li><li>- Les filtres doivent-ils être changés ?</li><li>- L'eau chaude n'a pas été utilisée depuis longtemps ?</li></ul>	<ul style="list-style-type: none"><li>- Videz le réservoir de distribution et le réservoir de purification, puis nettoyez-les.</li><li>- Remplacez le filtre par un filtre de la marque Hurom.</li><li>- Distribuez au moins 2 L d'eau chaude.</li></ul>
L'eau distribuée contient des résidus flottants.	<ul style="list-style-type: none"><li>- Le cycle de remplacement du filtre est-il dépassé ?</li></ul>	<ul style="list-style-type: none"><li>- Remplacez le filtre par un filtre de la marque Hurom.</li></ul>
L'appareil ne distribue pas d'eau.	<ul style="list-style-type: none"><li>- Le raccordement en eau du robinet est-il effectué correctement ?</li><li>- Avez-vous désactivé la fonction [Lock] pour distribuer de l'eau chaude ?</li></ul>	<ul style="list-style-type: none"><li>- Contrôlez l'eau dans le réservoir de distribution.</li><li>- Appuyez sur le bouton de distribution après avoir désactivé la sécurité enfants.</li></ul>
La température de l'eau n'est pas assez chaude.	<ul style="list-style-type: none"><li>- Avez-vous utilisé beaucoup d'eau chaude ?</li></ul>	Suivant la température de l'eau approvisionnée, lorsque vous utilisez une grande quantité d'eau chaude, la température de l'eau peut progressivement descendre en dessous de la température réglée.
L'appareil émet un bruit puissant.	<ul style="list-style-type: none"><li>- Le sol ou la surface est-il plat et à niveau ?</li></ul>	<ul style="list-style-type: none"><li>- Réinstallez l'appareil sur une surface plate et à niveau.</li></ul>
Une alarme relative au réservoir de distribution d'eau s'est déclenchée.	<ul style="list-style-type: none"><li>- Avez-vous installé le réservoir de distribution ?</li><li>- Le réservoir de distribution est-il vide ?</li></ul>	<ul style="list-style-type: none"><li>- Installez le réservoir de distribution.</li><li>- Remplissez le réservoir de distribution avec de l'eau.</li><li>* L'alarme relative au réservoir de distribution peut se déclencher par intermittence en cas de dysfonctionnement du capteur de niveau d'eau. Le cas échéant, débranchez et rebranchez le cordon d'alimentation puis essayez à nouveau d'utiliser l'appareil.</li></ul>

# Service après-vente et résolution des problèmes

## Fuite d'eau : E1

- 1) Le réservoir ne se remplit jamais entièrement malgré un approvisionnement continu en eau.
  - Alarme : E1 s'affiche à l'écran
- 2) Solution
  - Enlevez le réservoir de distribution d'eau du bloc principal puis remettez-le en place
  - Si le problème persiste même après avoir enlevé puis remis en place le réservoir de distribution d'eau sur le bloc principal, contrôlez si des fuites d'eau ne s'écoulent pas de l'appareil et contactez l'assistance.

## Capteur de température sur l'élément de distribution : E2

- 1) Le capteur de température de l'élément de distribution d'eau (NTC) est instable.
  - Alarme : E2 s'affiche à l'écran
- 2) Solution
  - Mettez l'appareil hors tension pendant environ 10 minutes puis remettez-le sous tension
  - Si le problème persiste après avoir remis l'appareil sous tension, contactez l'assistance.

## Capteur de température sur la sortie d'eau : E3

- 1) Le capteur de température de l'élément de distribution d'eau (NTC) est instable.
  - Alarme : E3 s'affiche à l'écran
- 2) Solution
  - Mettez l'appareil hors tension pendant environ 10 minutes puis remettez-le sous tension
  - Si le problème persiste après avoir remis l'appareil sous tension, contactez l'assistance.

## Niveau d'eau faible : E4

- 1) Il n'y a pas assez d'eau dans le réservoir de distribution d'eau.
  - Alarme : E4 affiche à l'écran
- 2) Solution
  - Approvisionnez le réservoir de distribution d'eau avec une eau à une température supérieure ou égale à 5 °C
  - Si le problème persiste après avoir approvisionné l'appareil avec une eau à une température supérieure ou égale à 5 °C, contactez l'assistance.

## Surchauffe du dispositif de chauffage de l'eau : E7

- 1) Le dispositif de chauffage produit une eau trop chaude.
  - Alarme : E7 affiche à l'écran
- 2) Solution
  - Approvisionnez le réservoir de distribution d'eau avec une eau à une température inférieure ou égale à 38 °C, puis patientez pendant environ 10 minutes avant d'utiliser à nouveau l'appareil
  - Si le problème persiste, contactez l'assistance.

# Restrictions relatives aux substances nocives

Tableau des noms et des teneurs des substances dangereuses

Nom de la pièce	Substances dangereuses					
	Pb	Hg	Cd	Cr(VI)	PBB	PBDE
Élément filtrant	0	0	0	0	0	0
Réservoir d'eau brute	0	0	0	0	0	0
Vanne électromagnétique	0	0	0	0	0	0
Pompe auto-amorçante	0	0	0	0	0	0
Pompe à eau	0	0	0	0	0	0
Pièces d'étanchéité en silicone et caoutchouc	0	0	0	0	0	0
Assemblage de carte mère	X	0	X	0	0	0
Autres pièces de structure métallique	X	0	0	X	0	0
Adaptateur secteur	X	0	0	0	0	0
Pièces en plastique	0	0	0	0	0	0
Câble	0	0	0	0	0	0
Réservoir de stockage	0	0	0	0	0	0
Cordon d'alimentation	X	0	0	0	0	0
Matériaux d'impression pour emballage	0	0	0	0	0	0

0 : Il est indiqué que les teneurs en substances dangereuses contenues dans tous les matériaux homogènes de cette pièce respectent les limites requises spécifiées dans la norme GB/T 26572.

X : Il est indiqué que la teneur en substances toxiques et dangereuses contenue dans au moins un matériau homogène parmi les constituants dépasse les limites spécifiées dans la norme GB/T 26572. Composants avec ...

"X" : Le remplacement complet des substances ou éléments non écologiques est actuellement impossible en raison des limitations technologiques et procédurales mondiales. Des améliorations ultérieures seront mises en œuvre progressivement à mesure que la technologie évolue.

\* : Ce composant est uniquement inclus dans certains modèles de produit.



Marquage de restriction d'utilisation de substances dangereuse

10 ans d'utilisation écologique :

Cela signifie que les substances dangereuses contenues dans ce produit ne fuiront pas et ne se modifieront pas, et que, si ce produit est utilisé correctement selon les conditions spécifiées dans le manuel d'utilisation, il ne provoquera pas de pollution environnementale grave. Toutefois, il peut causer des dommages à la vie ou aux biens d'une personne.

Symbole de recyclage avec flèche :

Cela signifie que ce produit est recyclable. Si la période d'utilisation est écoulée ou que le produit ne fonctionne pas correctement même après une réparation, ne le jetez pas mais confiez-le à un circuit de recyclage certifié ou à une entreprise qualifiée pour traiter les déchets électroniques.

Réglementation nationale ou régionale relative aux anciens équipements électriques et électroniques.

# Caractéristiques de l'appareil

## Spécifications du produit

Produit	Reverse osmosis water purifier	Débit d'eau	30L/h
Modèle	WP-A01EGR	Débit d'eau chaude	18L/h ( $\geq 95^{\circ}\text{C}$ )
Tension nominale	220-240V~	Pression de fonctionnement	0,4-0,6Mpa
Fréquence nominale	50Hz	Source d'eau appropriée	Tab water
Puissance nominale	2200W	Capacité du réservoir	6L / 2,5L
Puissance de chauffage	2100W	Volume nominal d'eau purifiée	2,000L
Puissance de refroidissement	90-120W	Température de l'eau admissible	5 ~ 38°C
Poids net/Dimensions du produit	11kg/482x248x432mm	Spécifications de la membrane	200G
Normes de certification	GB 4706.1-2005 GB 4706.19-2008 Q/JY 308-2023 GB 34914-2021		
Norme de purification de l'eau	Conformément aux réglementations sur l'évaluation de l'hygiène, de la sécurité et de la performance des systèmes de purification de l'eau potable et par osmose inverse (2001)		

La température maximale à l'intérieur du composant chauffant atteint 100 °C. Informations sur la consommation d'énergie et le temps nécessaire pour atteindre le mode basse consommation applicable : mode veille : moins de 0,8 W. Le temps maximal nécessaire pour atteindre ce mode est de 1 minute.

## Garantie

Période de garantie	1 year (for household use only)	Pays d'origine	China
Site web	WWW.HUROM-EUROPE.COM	Centre de service client Hurom	+49 172 776 4869
Fabricant	Olansi Healthcare Co.,Ltd.		
Importateur et adresse	HUROM / AM HOLZWEG 38-35, 65830 KRIFTEL, GERMANY		

- ✘ Lors d'une demande de réparation, la carte de garantie doit être présentée pour pouvoir bénéficier du service. La carte de garantie n'est pas réemise — veuillez à la conserver dans un lieu sûr.
  - ✘ Le lieu auquel vous demandez le service après-vente peut être différent de celui de l'importateur. Assurez-vous de contacter notre centre client avant d'envoyer le produit.
1. Ce produit a été certifié (CB/CE/RoHS/LFGB) et approuvé après un processus de test rigoureux.
  2. Pour les défauts de performance ou de fonctionnement survenus dans des conditions d'utilisation normales durant la période de garantie, nous effectuons des réparations gratuites. Si le défaut ne peut pas être réparé, nous remplacerons l'ancien produit par un neuf.
  3. Si la date d'achat est inconnue, la garantie est valable jusqu'à 12 mois après la date de fabrication.
  4. Au bas de chaque produit Hurom est apposé un [code-barres] permettant au client de vérifier l'authenticité du produit et sa date de fabrication.
  5. Les cas suivants nécessitent des réparations payantes même si la période de garantie n'a pas expiré : dysfonctionnements causés après la période de garantie, dus à la négligence du consommateur, à une anomalie de l'appareil de connexion électrique et/ou à une catastrophe naturelle.

Nom du produit	
Nom du modèle	
Nom et coordonnées du client	
Numéro de fabrication	
Date d'achat	
Lieu d'achat	
Adresse de l'acheteur	

# MEMO

HUROM

Copyright© All Rights Reserved by HUROM  
V.01